

# MCH 200 A

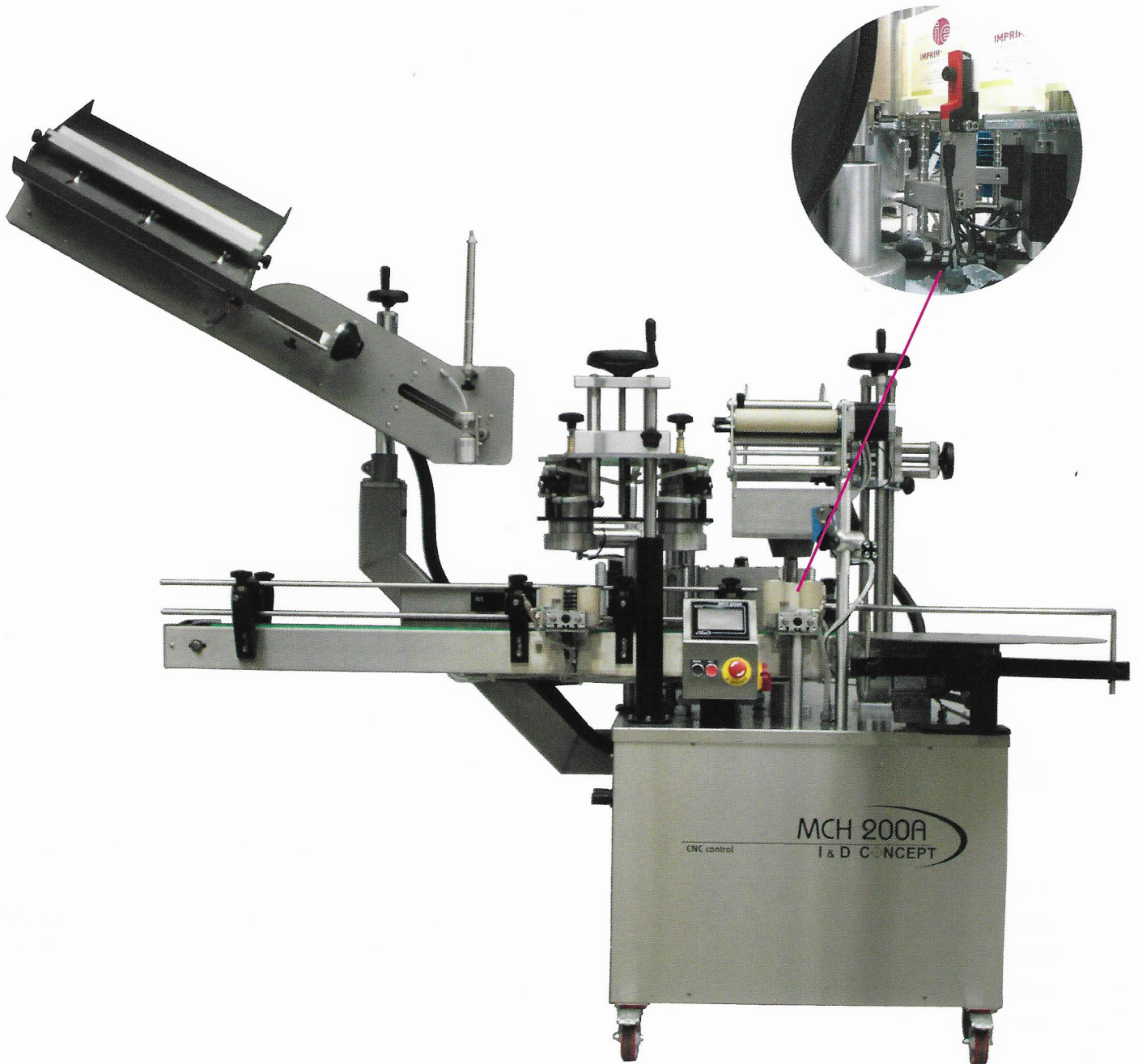

**ID CONCEPT**

11 Allée de la Côte des Blancs - ZA Les Terres Rouges - 51200 Epernay

Tél : +33 (0)3 26 55 37 85 - [www.i-d-concept.com](http://www.i-d-concept.com)

Email : [contact@i-d-concept.com](mailto:contact@i-d-concept.com) - Siret 815 014 311 00014

# MCH 200 A

La **MCH 200 A**, étiqueteuse adhésive automatique avec distributeur automatique de capsules, est équipée de 3 postes d'étiquetage : étiquettes, contre-étiquettes, collerettes. Elle gère automatiquement l'introduction des bouteilles jusqu'à la table tournante de sortie par convoyeur motorisé. La **MCH 200 A** est équipée d'un capsulateur champenois à deux têtes. Son système d'étiquetage lui permet de centrer l'habillage et la coiffe par simple orientation automatique de deux cellules U.V. Elle est munie d'un écran tactile couleur qui mémorise les programmes d'habillages en quelques minutes, permettant ainsi de passer rapidement d'un format de bouteilles ou d'étiquettes complètement différents, alliant ainsi simplicité et qualité. Elle vous offrira une facilité de travail au quotidien, grâce à sa cadence de 650 bouteilles/heure et optimisera au maximum vos manipulations par sa table tournante d'accumulation en sortie de 25 bouteilles.

La **MCH 200 A** vous permettra l'étiquetage de : demies, bouteilles, magnums et bouteilles spéciales avec un diamètre de 55 à 127 mm et avec une hauteur maximum d'étiquettes de 165 mm.

## CARACTERISTIQUES TECHNIQUES

**Type** : étiqueteuse adhésive automatique capsules, étiquettes, collerettes et contre-étiquettes

**Technologie** : numérique et moteurs pas à pas

**Dialogue opérateur** : écran tactile couleur avec fonction d'enregistrement des programmes d'habillages

**Alimentation** : 230 V mono 1,2 Kw

**Poids** : 200 Kg

**Cadence** : 650 bouteilles/heure

**Garantie** : 3 ans

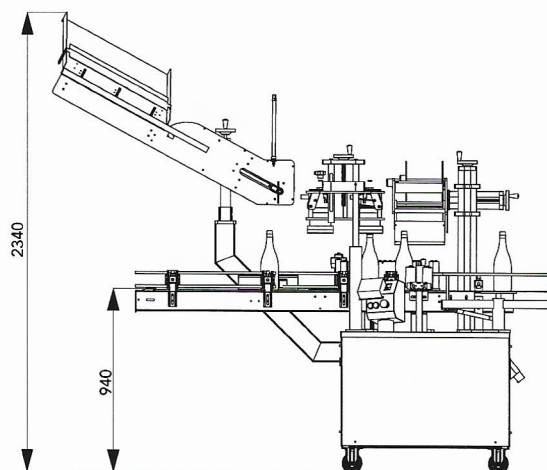
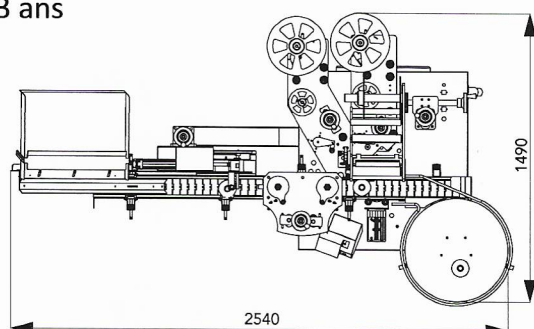

## OPTIONS

- ✓ Encolleur de goulot X 2
- ✓ Cellule fourche ultrason pour lecture des habillages transparents
- ✓ Marqueur de lot par incision
- ✓ Marqueur de lot jet encre
- ✓ Table tournante (sortie) diamètre 800 mm environ 60 bouteilles
- ✓ Table autovidante (entrée) diamètre 800 mm environ 60 bouteilles
- ✓ Cellule de détection capsule coincée dans l'œillet
- ✓ Détecteur de bourrage de table d'accumulation
- ✓ Poste médaillon sur partie plate
- ✓ Mireuse

## ADAPTATIONS POSSIBLES

- ✓ Moins value station de pose collerettes
- ✓ Moins value station de pose contre-étiquettes
- ✓ Moins value distributeur automatique de capsules et remplacement par un distributeur de capsules manuel
- ✓ Intégration avec ligne laveuse sécheuse